

A close-up, high-angle photograph of a stainless steel kitchen sink. The sink features a draining grid and is set within a white countertop. The lighting is dramatic, highlighting the metallic surfaces and the clean, modern design. A yellow diagonal graphic element is visible in the bottom right corner.

— asber

Stoły z nadstawkami  
**Stoły sałatkowe**

# Stoły z nadstawkami – Stoły sałatkowe

## Funkcje

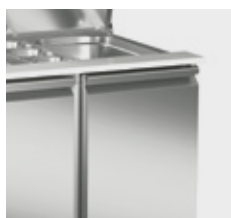

### Wzmocniona konstrukcja

Stoły stoły o szerokości 700 mm wyprodukowane specjalnie do intensywnych zastosowań profesjonalnych, charakteryzujące się bardzo solidną konstrukcją, wysokiej jakości materiałami i doskonałym wykończeniem.

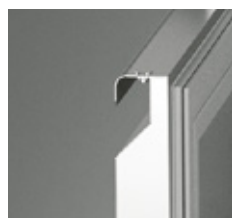

### Zintegrowany uchwyt ze stali nierdzewnej

Ergonomiczny, solidny i idealnie wkomponowany w bryłę urządzenia uchwyt wykonany ze stali nierdzewnej jest bardzo prosty w czyszczeniu, zapobiega gromadzeniu się brudu i zapewnia praktyczne otwieranie drzwi.



### Szufłady ze stali nierdzewnej

Szufłady ze stali nierdzewnej z perforowanym dnem, zawieszane na teleskopowych prowadnicach, które pozwalają na całkowite wysunięcie szufłady i pełne wykorzystanie dostępnej przestrzeni



### Intuicyjna kontrola cyfrowa

Łatwe i szybkie ustawianie parametrów temperatury, pozwalają na zachowanie najwyższej jakości oraz ochrony przechowywanych produktów



### Skraplacz poza komorą chłodniczą

Skraplacz statyczny, z izolacją poliuretanową o dużej gęstości, wolną od CFC, o grubości 40 mm. Wnętrze pozbawione żeber skraplacza, o gładkich powierzchniach ułatwiających czyszczenie.



### Przednia wymiana powietrza

Komora skraplacza jest zaprojektowana w taki sposób, aby pochłaniała i usuwała przez przedni panel powietrze niezbędne do rozproszenia ciepła skraplacza.

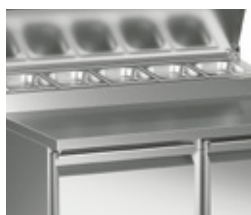

### Błaty robocze

Możliwość indywidualnego wyboru różnych konfiguracji (stal nierdzewna z wtryskiwaną izolacją poliuretanową, do kanapek, sałatek lub pizzy) by dostosować urządzenie do potrzeb każdej profesjonalnej kuchni.



Błat ze stali nierdzewnej z izolacją poliuretanową wolną od CFC, o grubości 30 mm.



Granitowy otwarty blat roboczy, mieszczący pojemniki GN 1/6.



Polietylenowa pokrywa z przestrzenią roboczą, odpowiednia do przechowywania żywności.



Granitowy blat roboczy z rantem bocznym i tylnym o wysokości 160 mm, kompatybilny z nadstawką na składniki.

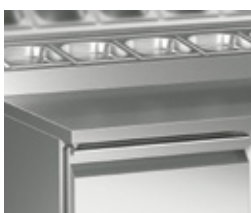

Otwierany blat z izolacją poliuretanową wolną od CFC, o grubości 30 mm. polyurethane, mieszczący pojemniki GN 1/6.



## Stoły z nadstawkami Stoły sałatkowe



ETS-090 NS



ETS-140 06 NS



ETS-140 NS

### STOŁY SAŁATKOWE Z LITYM BLATEM

- Wyprodukowane z wysokiej jakości stali nierdzewnej z przeznaczeniem do profesjonalnego użytku, cechuje je bardzo solidne wykonanie i doskonałe wykończenie.
- W standardzie blat roboczy ze stali nierdzewnej z wtryskiwanym pod wysokim ciśnieniem poliuretanem, wolnym od CFC, o grubości 30 mm, bez rantu tylnego.
- Szufłady ze stali nierdzewnej z perforowanym dnem, zawieszane na teleskopowych prowadnicach, które pozwalają na całkowite wysunięcie szufłady i pełne wykorzystanie dostępnej przestrzeni.
- Parownik statyczny, osłonięty pianką z poliuretanu wolnego od CFC o dużej gęstości i grubości 40 mm. Wnętrze bez parownika lamelowego i gładkie powierzchnie ułatwiają czyszczenie komory.
- Ergonomiczny, doskonale zintegrowany uchwyt poprowadzony po całej długości drzwi, który zapewnia praktyczne otwieranie.
- Intuicyjny cyfrowy sterownik pozwala na szybkie i łatwe ustawienie parametrów temperatury.
- Podświetlany włącznik.
- Automatyczne odparowanie skroplin.
- Magnetyczna uszczelka drzwi, z możliwością demontażu, zapewnia maksymalną higienę oraz właściwą izolację.
- System wymuszonego chłodzenia powietrzem.
- Otwierany panel przedni z konstrukcją przedniej wymiany powietrza, umożliwiającą ustawienie urządzenia bez negatywnego wpływu na jego wydajność.
- Odpowiednie dla pojemników GN 1/1; posiada kompatybilne prowadnice.
- Wyposażone w 1 półkę epoksydową GN 1/1 na każde drzwi.
- Czynnik chłodniczy: R290 Hydrocarbon (HC).
- Zakres temperatury pracy od 0°C do +8°C w IV klasie klimatycznej.
- Zasilanie: 230 V 1+N – 50 Hz.

Model	Nr ref.	Liczba drzwi/ szufład	Klasa energetyczna	Roczne zużycie energii (kWh)	Pojemność brutto (l)	Moc chłodnicza (W)	Moc (W)	Wymiary (mm)	Cena netto (zł)
ETS-090 NS	19103120	2	D	1403	155	369	245	894 x 700 x 850	4 482,00 zł
ETS-090-12 NS	19104272	1-2	D	1403	155	369	245	894 x 700 x 850	5 527,00 zł
ETS-090-04 NS	19104274	0-4	D	1403	155	369	245	894 x 700 x 850	6 572,00 zł
ETS-140 NS	19103121	3	D	1608	232	369	267	1358 x 700 x 850	5 603,00 zł
ETS-140-14 NS	19104276	1-4	D	1608	232	369	267	1358 x 700 x 850	6 648,00 zł
ETS-140-22 NS	19104277	2-2	D	1608	232	369	267	1358 x 700 x 850	7 693,00 zł
ETS-140-06 NS	19104278	0-6	D	1608	232	369	267	1358 x 700 x 850	8 738,00 zł



ETS-090



ETS-140

Możliwe konfiguracje pojemników GN na stronie poświęconej akcesoriom (str. 9).

## STOŁY SAŁATKOWE Z BLATEM POLIETYLENOWYM

- Wyprodukowane z wysokiej jakości stali nierdzewnej z przeznaczeniem do profesjonalnego użytku, cechuje je bardzo solidne wykonanie i doskonałe wykończenie.
- Otwarty blat pasujący do pojemników GN i powierzchnia robocza z polietylenu o dużej gęstości odpowiednia do przygotowywania żywności. Uchylna pokrywa z blokadą w pozycji otwartej.
- Opcjonalnie dostępne szuflady ze stali nierdzewnej z perforowanym dnem, zawieszane na teleskopowych prowadnicach, które pozwalają na całkowite wysunięcie szuflady i pełne wykorzystanie dostępnej przestrzeni.
- Parownik statyczny, osłonięty pianką z poliuretanu wolnego od CFC o dużej gęstości i grubości 40 mm. Wnętrze bez parownika lamelowego i gładkie powierzchnie ułatwiają czyszczenie komory.
- Ergonomiczny, doskonale zintegrowany uchwyt poprowadzony po całej długości drzwi, który zapewnia praktyczne otwieranie.
- Intuicyjny cyfrowy sterownik pozwala na szybkie i łatwe ustawienie parametrów temperatury.
- Podświetlany włącznik.
- Automatyczne odparowanie skroplin.
- Magnetyczna uszczelka drzwi, z możliwością demontażu, zapewnia maksymalną higienę oraz właściwą izolację.
- System wymuszonego chłodzenia powietrzem.
- Otwierany panel przedni z konstrukcją przedniej wymiany powietrza, umożliwiającą ustawienie urządzenia bez negatywnego wpływu na jego wydajność.
- Odpowiednie dla pojemników GN 1/1; posiada kompatybilne prowadnice.
- Wyposażone w 1 półkę epoksydową GN 1/1 na każde drzwi.
- Czynnik chłodniczy: R290 Hydrocarbon (HC).
- Zakres temperatury pracy od 0°C do +8°C w IV klasie klimatycznej.
- Zasilanie: 230 V 1+N – 50 Hz.

\* nie zawiera pojemników GN w standardzie

Model	Nr ref.	Liczba drzwi	Pojemność brutto (l)	Moc chłodnicza (W)	Moc (W)	Wymiary (mm)	Cena netto (zł)
ETS-090	19104280	2	155	369	245	894 x 700 x 861	4 998,00 zł
ETS-140	19104281	3	232	369	267	1358 x 700 x 861	6 248,00 zł



## Stoły z nadstawkami Stoły sałatkowe



ETPZ-090



ETPZ-090 5 x GN 1/6



ETPZ-140

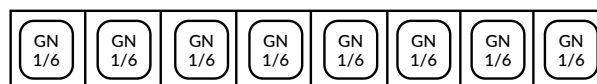

ETPZ-140 8 x GN 1/6

### STOŁY SAŁATKOWE DO PIZZY

- Wyprodukowane z wysokiej jakości stali nierdzewnej z przeznaczeniem do profesjonalnego użytku, cechuje je bardzo solidne wykonanie i doskonałe wykończenie.
- Blat roboczy ze stali nierdzewnej z wtryskiwanym poliuretanem wolnym od CFC, o grubości 30 mm, z miejscem na pojemniki GN 1/6.
- Opcjonalnie dostępne szuflady ze stali nierdzewnej z perforowanym dnem, zawieszane na teleskopowych prowadnicach, które pozwalają na całkowite wysunięcie szuflady i pełne wykorzystanie dostępnej przestrzeni.
- Parownik statyczny, osłonięty pianką z poliuretanu wolnego od CFC o dużej gęstości i grubości 40 mm. Wnętrze bez parownika lamelowego i gładkie powierzchnie ułatwiają czyszczenie komory.
- Ergonomiczny, doskonale zintegrowany uchwyt poprowadzony po całej długości drzwi, który zapewnia praktyczne otwieranie.
- Intuicyjny cyfrowy sterownik pozwala na szybkie i łatwe ustawienie parametrów temperatury.
- Podświetlany włącznik.
- Automatyczne odparowanie skroplin.
- Magnetyczna uszczelka drzwi, z możliwością demontażu, zapewnia maksymalną higienę oraz właściwą izolację.
- System wymuszonego chłodzenia powietrzem.
- Otwierany panel przedni z konstrukcją przedniej wymiany powietrza, umożliwiający ustawienie urządzenia bez negatywnego wpływu na jego wydajność.
- Odpowiednie dla pojemników GN 1/1; posiada kompatybilne prowadnice.
- Wyposażone w 1 półkę epoksydową GN 1/1 na każde drzwi.
- Czynnik chłodniczy: R290 Hydrocarbon (HC).
- Zakres temperatury pracy od 0°C do +8°C w IV klasie klimatycznej.
- Zasilanie: 230 V 1+N - 50 Hz.

\* nie zawiera pojemników GN w standardzie

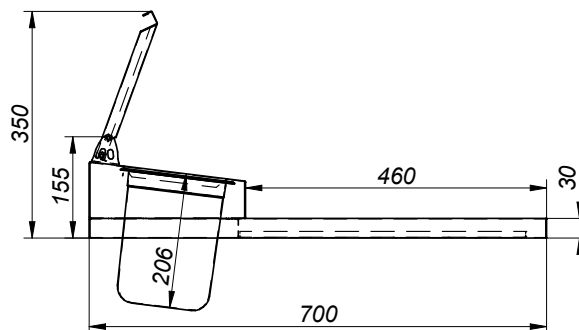

Model	Nr ref.	Liczba miejsc na pojemniki GN	Liczba drzwi	Pojemność brutto (l)	Moc chłodnicza (W)	Moc (W)	Wymiary (mm)	Cena netto (zł)
ETPZ-090	19104208	5 x GN 1/6	2	155	369	245	894 x 700 x 955	4 898,00 zł
ETPZ-140	19104275	8 x GN 1/6	3	232	369	267	1358 x 700 x 955	6 123,00 zł



ETSA-090



ETSA-140

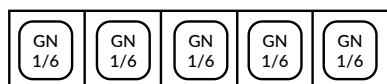

ETSA-090 5 x GN 1/6

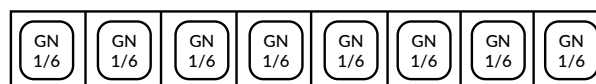

ETSA-140 8 x GN 1/6

## STOŁY SAŁATKOWE DO KANAPEK

- Wyprodukowane z wysokiej jakości stali nierdzewnej z przeznaczeniem do profesjonalnego użytku, cechuje je bardzo solidne wykonanie i doskonałe wykończenie.
- Wytrzymały blat roboczy z granitu o grubości 30 mm z miejscem na pojemniki GN 1/6
- Opcjonalnie dostępne szuflady ze stali nierdzewnej z perforowanym dnem, zawieszane na teleskopowych prowadnicach, które pozwalają na całkowite wysunięcie szuflady i pełne wykorzystanie dostępnej przestrzeni.
- Parownik statyczny, osłonięty pianką z poliuretanu wolnego od CFC o dużej gęstości i grubości 40 mm. Wnętrze bez parownika lamelowego i gładkie powierzchnie ułatwiają czyszczenie komory.
- Ergonomiczny, doskonale zintegrowany uchwyt poprowadzony po całej długości drzwi, który zapewnia praktyczne otwieranie.
- Intuicyjny cyfrowy sterownik pozwala na szybkie i łatwe ustawienie parametrów temperatury.
- Podświetlany włącznik.
- Automatyczne odparowanie skroplin.
- Magnetyczna uszczelka drzwi, z możliwością demontażu, zapewnia maksymalną higienę oraz właściwą izolację.
- System wymuszonego chłodzenia powietrzem.

- Otwierany panel przedni z konstrukcją przedniej wymiany powietrza, umożliwiającą ustawienie urządzenia bez negatywnego wpływu na jego wydajność.
- Odpowiednie dla pojemników GN 1/1; posiada kompatybilne prowadnice.
- Wyposażone w 1 półkę epoksydową GN 1/1 na każde drzwi.
- Czynnik chłodniczy: R290 Hydrocarbon (HC).
- Zakres temperatury pracy od 0°C do +8°C w IV klasie klimatycznej.
- Zasilanie: 230 V 1+N – 50 Hz.

\* nie zawiera pojemników GN w standardzie

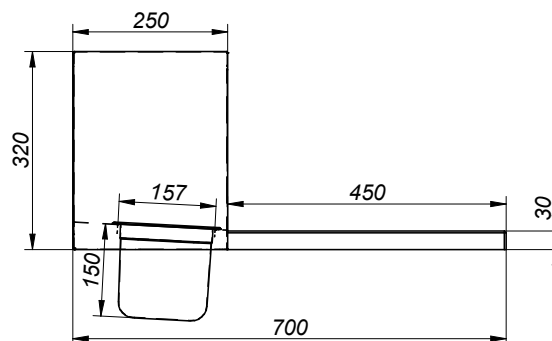

Model	Nr ref.	Liczba drzwi	Liczba miejsc na pojemniki GN	Pojemność brutto (l)	Moc chłodnicza (W)	Moc (W)	Wymiary (mm)	Cena netto (zł)
ETSA-090	19104209	2	5 x GN 1/6	155	369	245	894 x 700 x 1140	5 352,00 zł
ETSA-140	19104048	3	8 x GN 1/6	232	369	267	1358 x 700 x 1140	6 423,00 zł



## Stoły z nadstawkami Stoły sałatkowe



ETCPZ-140 + GV-135



ETCPZ-140-26 + GV-135

### KOMPAKTOWE STOŁY SAŁATKOWE DO PIZZY

- Wyprodukowane z wysokiej jakości stali nierdzewnej z przeznaczeniem do profesjonalnego użytku, cechuje je bardzo solidne wykonanie i doskonałe wykończenie.
- Wytrzymały blat roboczy z granitu o grubości 30 mm z miejscem na pojemniki GN 1/6. Kompatybilne modele:
  - GV-135-5 x GN 1/4
  - GVL-135-5 x GN 1/4
- Opcjonalnie dostępne szuflady ze stali nierdzewnej z perforowanym dnem, zawieszane na teleskopowych prowadnicach, które pozwalają na całkowite wysunięcie szuflady i pełne wykorzystanie dostępnej przestrzeni.
- Parownik statyczny, osłonięty pianką z poliuretanu wolnego od CFC o dużej gęstości i grubości 40 mm. Wnętrze bez parownika lamelowego i gładkie powierzchnie ułatwiają czyszczenie komory.
- Ergonomiczny, doskonale zintegrowany uchwyt poprowadzony po całej długości drzwi, który zapewnia praktyczne otwieranie.
- Intuicyjny cyfrowy sterownik pozwala na szybkie i łatwe ustawienie parametrów temperatury.
- Podświetlany włącznik.
- Automagiczne odparowanie skroplin.
- Magnetyczna uszczelka drzwi, z możliwością demontażu, zapewnia maksymalną higienę oraz właściwą izolację.
- System wymuszonego chłodzenia powietrzem.
- Otwierany panel przedni z konstrukcją przedniej wymiany powietrza, umożliwiającą ustawienie urządzenia bez negatywnego wpływu na jego wydajność.
- Odpowiednie dla pojemników GN 1/1; posiada kompatybilne prowadnice.
- Wyposażone w 1 półkę epoksydową GN 1/1 na każde drzwi.
- Czynnik chłodniczy: R290 Hydrocarbon (HC).
- Zakres temperatury pracy od 0°C do +8°C w IV klasie klimatycznej.
- Zasilanie: 230 V 1+N – 50 Hz.

\* nie zawiera pojemników GN w standardzie

Model	Nr ref.	Liczba drzwi/szuflad	Klasa energetyczna	Roczne zużycie energii (kWh)	Pojemność brutto (l)	Moc chłodnicza (W)	Moc (W)	Wymiary (mm)	Cena netto (zł)
ETCPZ-140-26	19104292	2-6	D	1403	232	369	267	1358 x 700 x 1010	8 985,00 zł
ETCPZ-140	19104290	3	D	1608	232	369	267	1358 x 700 x 1010	6 852,00 zł

Model	Nr ref.	Liczba miejsc na pojemniki GN	Moc chłodnicza (w)	Moc (W)	Wymiary (mm)	Cena netto (zł)
GV-135	19068940	5 x GN 1/4	169	102	1342 x 336 x 450	3 029,00 zł
GVL-135	19068970	5 x GN 1/4	169	102	1342 x 336 x 290	2 734,00 zł





## OPCJE

Model	Model description	Tylna ściana ze stali nierdzewnej (BS)	Zestaw kółek (C)	Błat granitowy (GR)	Bez rantu tylniego (NS)	Kompresor po lewej stronie (LG)	Grzałka ramki (FH)	Zestaw szuflad
ETS-090 NS	Stoły sałatkowe z litym blatem, 2-drzwiowe	-	-	-	std	-	-	1045,00 zł
ETS-140 NS	Stoły sałatkowe z litym blatem, 3-drzwiowe	-	-	-	std	-	-	1045,00 zł
ETS-090	Stoły sałatkowe z blatem polietylenowym, 2-drzwiowe	-	-	-	std	-	-	1045,00 zł
ETS-140	Stoły sałatkowe z blatem polietylenowym, 3-drzwiowe	-	-	-	-	-	-	1045,00 zł
ETPZ-090	Stoły sałatkowe z blatem do pizzy, 2-drzwiowe	-	-	-	-	-	-	1045,00 zł
ETPZ-140	Stoły sałatkowe z blatem do pizzy, 3-drzwiowe	-	-	-	-	-	-	1045,00 zł
ETSA-090	Stoły sałatkowe z blatem do kanapek, 2-drzwiowe	-	-	std	-	-	-	1045,00 zł
ETSA-140	Stoły sałatkowe z blatem do kanapek, 3-drzwiowe	-	-	std	-	-	-	1045,00 zł
ETCPZ-140-26	Kompaktowe stoły sałatkowe do pizzy, 2-drzwiowe	-	-	std	-	-	-	1045,00 zł
ETCPZ-140	Kompaktowe stoły sałatkowe do pizzy, 3-drzwiowe	-	-	std	-	-	-	1045,00 zł

## KONFIGURACJE STOŁÓW SAŁATKOWYCH

ETS-090 GN 1/6

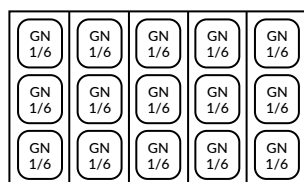

ETS-140 GN 1/6

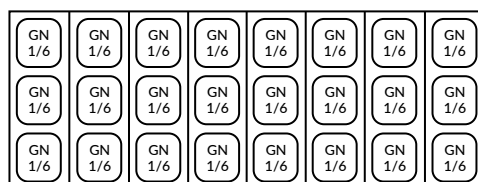

ETS-090 GN 1/1 + 1/6

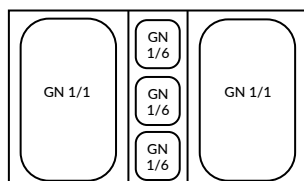

ETS-140 GN 1/2

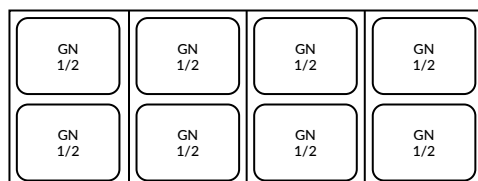

ETS-140 GN 1/3

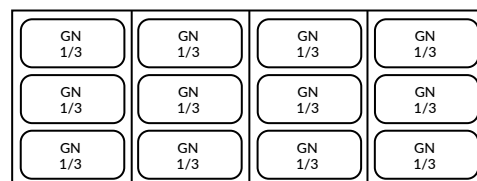

ETS-090 GN 1/3 + 1/6

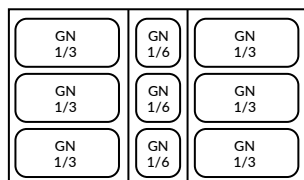

ETS-140 GN 1/4

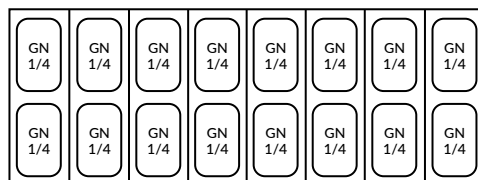

ETS-140 GN 1/1

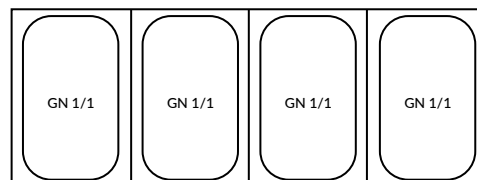



## KOMPLET ZAWIASÓW I ZESTAW ODPAROWYWANIA SKROPLIN

Model	Nr ref.	Rodzaj stołu	Opis	Cena netto (zł)
DEFEKS	19107662	Stoły sałatkowe bez agregatu	Zestaw odparowywania skroplin dla stołów sałatkowych bez agregatu	126,00 zł

## LISTWY DZIELĄCE DLA POJEMNIKÓW GN

Model	Nr ref.	Rodzaj stołu	Opis	Cena netto (zł)
ICWS400	19057207	GV & GVL	Wspornik do mocowania na ścianie dla nadstawek o głębokości 400 mm – 1 szt.	185,00 zł
ICWS340	19051260	GV & GVL	Wspornik do mocowania na ścianie dla nadstawek o głębokości 340 mm – 1 szt.	185,00 zł
KG1/6S9	19104364	ETS-090	Zestaw listew dzielących dla GN 1/6 containers	225,00 zł
KG1/3S9	19104365	ETS-090	Zestaw listew dzielących dla pojemników GN 1/3 + GN 1/6	205,00 zł
KG1/6S14	19104366	ETS-140	Zestaw listew dzielących dla pojemników GN 1/6	185,00 zł
KG1/4S14	19104367	ETS-140	Zestaw listew dzielących dla pojemników GN 1/4	165,00 zł
KG1/3S14	19104368	ETS-140	Zestaw listew dzielących dla pojemników GN 1/3	145,00 zł
KG1/2S14	19104369	ETS-140	Zestaw listew dzielących dla pojemników GN 1/2	125,00 zł

## POJEMNIKI GN

Model	Nr ref.	Rodzaj stołu	Opis	Cena netto (zł)
65GN 1/6	19104382	ETS, ETSA & ETPZ	Pojemnik GN 1/6 65 mm głębokości	51,00 zł
100GN 1/6	19104383	ETS, ETSA & ETPZ	Pojemnik GN 1/6 100 mm głębokości	61,00 zł
40GN 1/4	19104384	ETSA	Pojemnik GN 1/4 40 mm głębokości	57,00 zł
65GN 1/4	19104385	ETSA	Pojemnik GN 1/4 65 mm głębokości	321,00 zł
100GN 1/4	19104386	ETSA	Pojemnik GN 1/4 100 mm głębokości	67,00 zł
40GN 1/3	19104387	ETSA	Pojemnik GN 1/3 40 mm głębokości	321,00 zł
65GN 1/3	19104388	ETSA	Pojemnik GN 1/3 65 mm głębokości	60,00 zł
100GN 1/3	19104389	ETSA	Pojemnik GN 1/3 100 mm głębokości	89,00 zł
40GN 1/2	19104390	ETSA	Pojemnik GN 1/2 40 mm głębokości	321,00 zł
65GN 1/2	19104391	ETSA	Pojemnik GN 1/2 65 mm głębokości	67,00 zł
100GN 1/2	19104392	ETSA	Pojemnik GN 1/2 100 mm głębokości	83,00 zł
40GN 1/1	19048493	ETSA	Pojemnik GN 1/1 40 mm głębokości	82,00 zł
65GN 1/1	19048494	ETSA	Pojemnik GN 1/1 65 mm głębokości	86,00 zł
100GN 1/1	19048495	ETSA	Pojemnik GN 1/1 100 mm głębokości	105,00 zł

## PÓŁKI, KOSZE, PROWADNICE

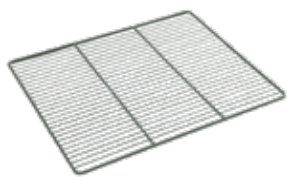

Model	Nr ref.	Wymiary (mm)	Rodzaj stołów	Opis	Cena netto (zł)
GG11	<b>1910 4363</b>	530 x 325	Sałatkowe	Półka epoksydowa GN 1/1	63,00 zł
SGT700	<b>19023974</b>	562	Sałatkowe	Komplet prowadnic dla półek GN 1/1	71,00 zł

## ZESTAWY SZUFLAD

- Szufłady wykonane ze stali nierdzewnej z perforowaną dolną płytą, teleskopowymi prowadnicami umożliwiającymi całkowite wysunięcie szufłady które ułatwia pracę.
- System samodomykania, stopery które uniemożliwiają wysunięcie szufłady.
- Ergonomiczny, solidny, doskonale zintegrowany uchwyt ułatwiający otwieranie szufład.

Rysunek szufłady	Model	Nr ref.	Seria stołu	Opis	Pozycja zestawu	Cena netto (zł)
	ESDK-7-13	<b>19106088</b>	Zestaw 2 szufład (1/2 + 1/2)	Stoły sałatkowe		1 220,00 zł



[www.asberprofessional.pl](http://www.asberprofessional.pl)

**ONNERA POLAND Sp. z o.o.**

Palmiry

ul. Warszawska 9

05-152 Czosnów

Tel: +48 22 312 00 12

[biuro@asberprofessional.com](mailto:biuro@asberprofessional.com)

**ONNERA POLAND**

[www.onneragroup.com](http://www.onneragroup.com)